

N300RB -M113 Sensore / Sensor

N310FB/LB -M113 Magnete / Magnet

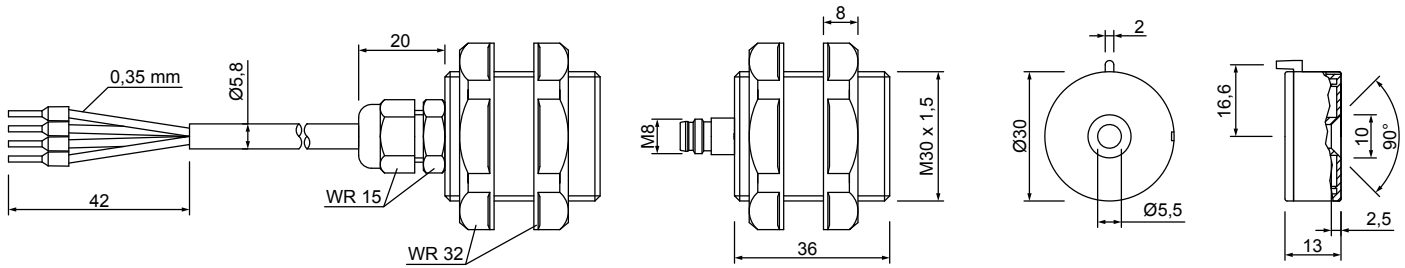

CORPO BODY		CONTATTO E CARATTERISTICHE ELETTRICHE CONTACT AND ELECTRICAL CHARACTERISTICS				CAVO CABLE				DISTANZE DISTANCES (mm)		MAGNETE MAGNET	CENTRALINA CONTROL UNIT
Serie Series	Tipo Type	Schema elettrico Electrical scheme	Tensione Voltage (V)	Potenza Power (W)	Corrente Current (A)	Tipo Type	Diametro Diameter (mm)	Conduttori Conductors	Caratteristiche Characteristics	Attivazione Activation	Disattivazione Deactivation	Serie Series	Tipo Type
N300	RB		24	10	0,5 max	QN	6	4 x AWG 22	Quadrupolare nero Black Quadripolar	< 7	> 16	M113 M11AX	NC12 NC12 01
N310	FB		24	10	0,5 max	UG	6	2 x AWG 20	Bipolare grigio Grey Bipolar	< 7	> 16	M113 M11AX	NC12 NC12 01
N310	LB		24	10	0,5 max	UG	6	2 x AWG 20	Bipolare grigio Grey Bipolar	< 7	> 16	M113 M11AX	NC12 NC12 01

NC12 / NC12 01

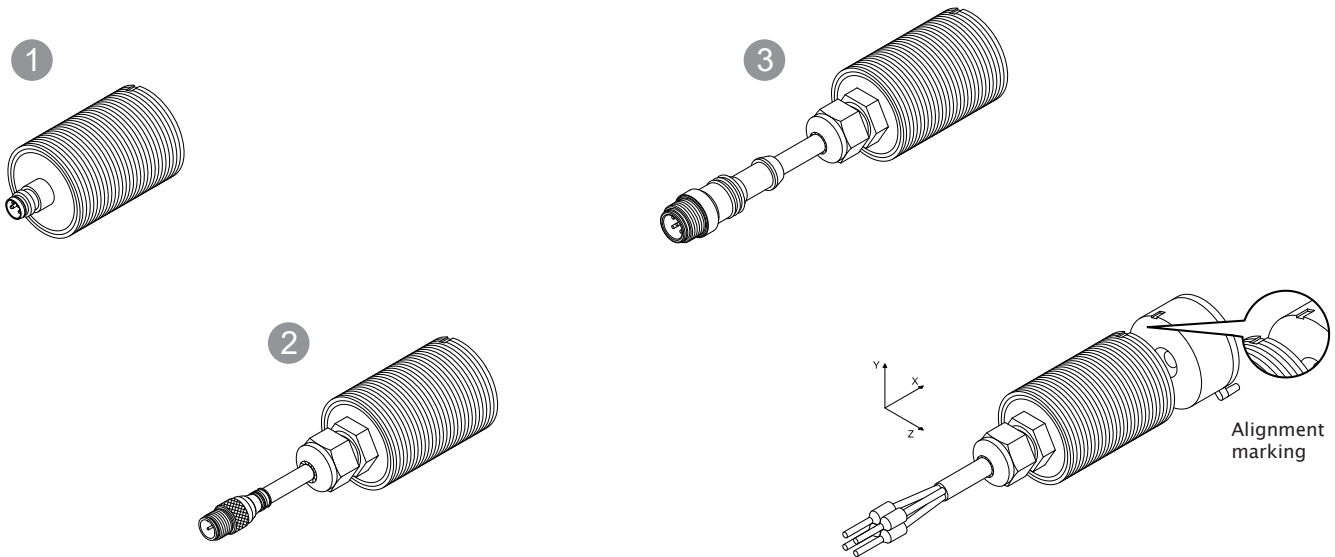

Alignment marking

Esempio di sigla di ordinazione Order code example

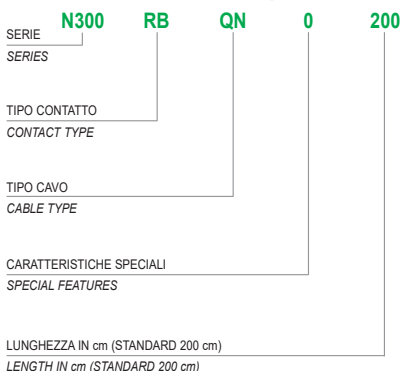

Codice sensore con connettore Order code Sensor with connector	
1	N300 RB00 1704 N310 FB00 1704 M8 x 1 Integrato / Built in
2	N300 RBQN 0M08 N310 FBQN 0M08 20 cm cavo con connettore M8 x 1 20 cm cable with M8 x 1 connector
3	N300 RBQN 0M12 N310 FBQN 0M12 20 cm cavo con connettore M12 x 1 20 cm cable with M12 x 1 connector

Dati tecnici Technical Data	Sensors N300 / N310	Magnets M113
Materiale del corpo Housing Material	PPS caricato vetro glass-fiber reinforced PPS	
Temperatura di lavoro Working temperature	-20 ... +80°C	
Grado di protezione Degree of protection	IP 67 (IEC 60529)	
Resistenza alle vibrazioni Vibration resistance	in accordo con / in accordance with EN 60947-5-3	
Resistenza agli shock Shock resistance	in accordo con / in accordance with EN 60947-5-3	
Compatibilità elettromagnetica EMC compliance	in accordo con / in accordance with EN 60947-5-3	



SENSORE N300

Sensori codificati senza contatto, di forma cilindrica con corpo filettato M30x1,5 completi di dadi per il fissaggio.

I sensori N300 RB sono utilizzabili in abbinamento con le centraline NC12 e NC12-01; collegando 1 o al massimo 2 sensori alla centralina si ottiene una categoria di sicurezza 3 secondo EN ISO 13849-1.

I sensori N300 RB possono essere attivati solo mediante le apposite unità magnetiche codificate M113 e M11AX (vedi pag. Accessori) e sono quindi garantiti da attivazioni indesiderate o da manipolazioni.

Sul lato attivo sono presenti sia dei riferimenti serigrafici sia una tacca meccanica di riferimento per il corretto allineamento tra sensore e magnete.

I sensori prima di una nuova attivazione devono sempre essere portati ad una distanza dal magnete uguale o superiore alla distanza di disattivazione indicata in tabella e nel manuale d'istruzione.

I sensori sono fornibili con cavo di varia lunghezza (200, 300, 400, 500 cm), con connettore M8x1 o M12x1.

L'unità magnetica M113 è provvista di un foro centrale e di una tacca per un facile fissaggio e bloccaggio e viene fornita completa di vite e dado in acciaio inox.

Cylindrical shaped contactless coded sensors with threaded body M30x1,5 with stop nuts.

The N310 RB sensor could be used in combination with NC12 and NC12-01 safety modules; with one or maximum 1 or 2 sensors is possible to obtain a safety category 3 of EN ISO 13849-1.

Sensors could be activated only using the apposite coded magnet type M113 and M11AX (see fittings page) so they are guaranteed against undesired activations or manipulations.

On the active side there's a referring painting, moreover, on the external circle, there's a referring point for the correct alignment between sensor and magnet.

Before a new activation, these sensors have to be moved back to a distance equal or greater than the deactivation distance, as indicated in the table and in the instructions manual.

These sensors are available with different cable's length (200, 300, 400, 500 cm) or with M8x1 or M12x1 connector.

The coded magnet types M113 has a central hole and a fixing point for an easy lock and it's provided with stainless steel screw and nut.

SENSORE N310

Sensori codificati senza contatto, di forma cilindrica con corpo filettato M30x1,5 completo di dadi per il fissaggio.

I sensori N310 FB / LB sono utilizzabili in abbinamento con le centraline NC12 e NC12-01; con tali sensori unitamente ad un sensore della serie N300 RB si possono monitorare fino a 30 ripari contemporaneamente e ottenere una categoria di sicurezza 1 o 2 secondo EN ISO 13849-1.

I sensori N310 FB / LB possono essere attivati solo mediante le apposite unità magnetiche codificate M113 e M11AX (vedi pag. Accessori) e sono quindi garantiti da attivazioni indesiderate o da manipolazioni.

Sul lato attivo sono presenti sia dei riferimenti serigrafici sia una tacca meccanica di riferimento per il corretto allineamento tra sensore e magnete.

I sensori prima di una nuova attivazione devono sempre essere portati ad una distanza dal magnete uguale o superiore alla distanza di disattivazione indicata in tabella e nel manuale d'istruzione.

È disponibile anche la versione con LED che fornisce un'indicazione visiva dello stato del sensore.

I sensori sono fornibili con cavo di varia lunghezza (200, 300, 400, 500 cm), con connettore M8x1 o M12x1.

L'unità magnetica M113 è provvista di un foro centrale e di una tacca per un facile fissaggio e bloccaggio e viene fornita completa di vite e dado in acciaio inox.

Cylindrical shaped contactless coded sensors with threaded body M30x1,5 with stop nuts.

The N310 FB / LB sensor could be used in combination with NC12 and NC12-01 safety modules; with more N310 FB / LB and one sensor N300 RB it's possible to control up to 30 guards contemporary with a system safety category 1 or 2 upon EN ISO 13849-1.

Sensors could be activated only using the apposite coded magnet type M113 and M11AX (see fittings page) so they are guaranteed against undesired activations or manipulations.

On the active side there's a referring painting, moreover, on the external circle, there's a referring point for the correct alignment between sensor and magnet.

Before a new activation, these sensors have to be moved back to a distance equal or greater than the deactivation distance, as indicated in the table and in the instructions manual.

It's also available a LED version that provide a visual indication of the sensor's status.

These sensors are available with different cable's length (200, 300, 400, 500 cm) or with M8x1 or M12x1 connector.

The coded magnet types M113 has a central hole and a fixing point for an easy lock and it's provided with stainless steel screw and nut.